

**FPS** FOOD  
PROCESS  
SOLUTIONS

Revolutionizing Hygienic Standards

LOS CONGELADORES MÁS HIGIÉNICOS DEL MUNDO



congelador CF MultiPass™

- + higiene
- + innovación
- + asociaciones
- + eficiencia
- + servicio
- + calidad

## QUIÉNES SOMOS

### Acerca de FPS

FPS Food Process Solutions somos un líder mundial en equipos llave en mano para la congelación y refrigeración de alimentos. Brindamos sistemas innovadores para garantizar las más altas eficiencias y satisfacer las demandas sanitarias más estrictas. Estos factores se transforman en una calidad superior de alimentos, reducen el costo total de propiedad y maximizan las ganancias.



15+

Plantas a nivel global



650+

Empleados



450+

Instalaciones



## Congelador CF MultiPass™

La línea de congeladores y enfriadores CF (Flujo continuo) MultiPass™ está diseñada de manera innovadora para proporcionar refrigeración o congelación automatizada, primeras entradas, primeras salidas, en cestas y cajas. El diseño único brinda a los procesadores la capacidad de manejar grandes volúmenes de productos envasados, de manera rápida y eficiente con un trabajo mínimo. Las unidades CF MultiPass™ mejoran el rendimiento, la calidad del producto y la vida útil, a la vez que reducen el manejo del producto, el espacio y los costos de energía. Esto proporciona el costo total de propiedad más bajo y un retorno de la inversión muy corto.

Trabajamos en estrecha colaboración con el usuario final para diseñar y fabricar a medida cada unidad CF MultiPass que mejor se adapte a la aplicación específica y a los requisitos únicos del cliente.

#### + Diseño robusto

Diseñado utilizando la última tecnología y materiales de la más alta calidad, el CF MultiPass™ es de bajo mantenimiento pero fácil de usar, ofreciendo el máximo tiempo de actividad y bajos costos de operación y mantenimiento.

#### + Panel de control de IntelliSolutions

Nuestros controles de pantalla táctil basados en PLCson de uso sencillo con niveles de acceso personalizables y programación de recetas. Con una variedad de herramientas de diagnóstico y registro de datos, los problemas se pueden identificar y abordar rápidamente. Con el módulo eWON incluido, FPS puede proporcionar soporte técnico remoto las 24 horas del día, los 7 días de la semana.

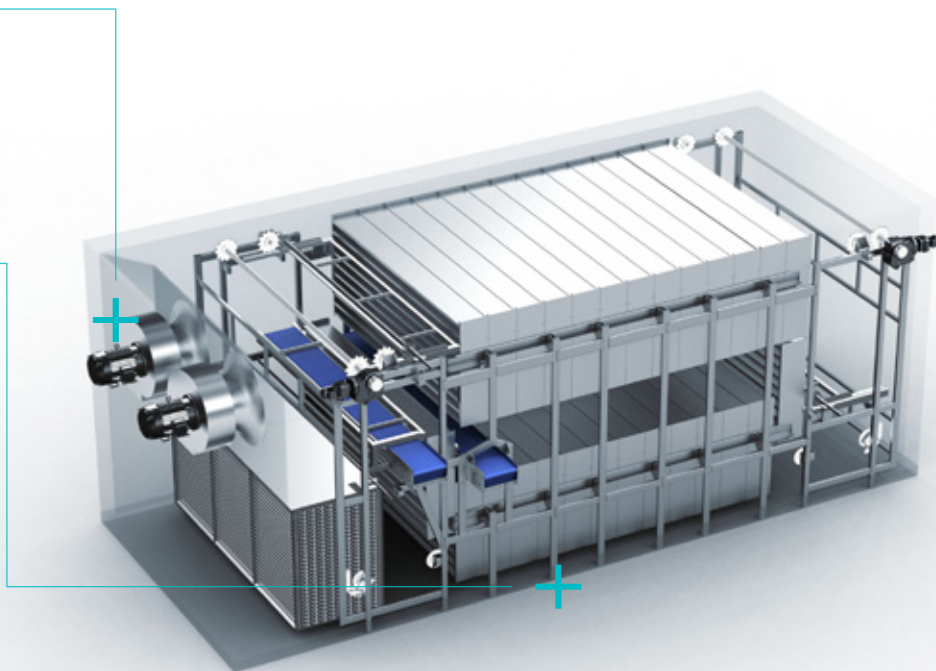

## EXTERIOR

Nuestro enfoque en el diseño higiénico nos llevó a minimizar los componentes eléctricos internos al montarlos al aire libre, cuando fue posible. Con nuestro panel de pared de acero inoxidable soldado especializado, los motores externos están soportados por una estructura integrada dentro del aislamiento. Esto elimina motores grandes y componentes asociados del interior del CF MultiPass™, mejorando la higiene, la durabilidad y reduciendo el consumo de energía.

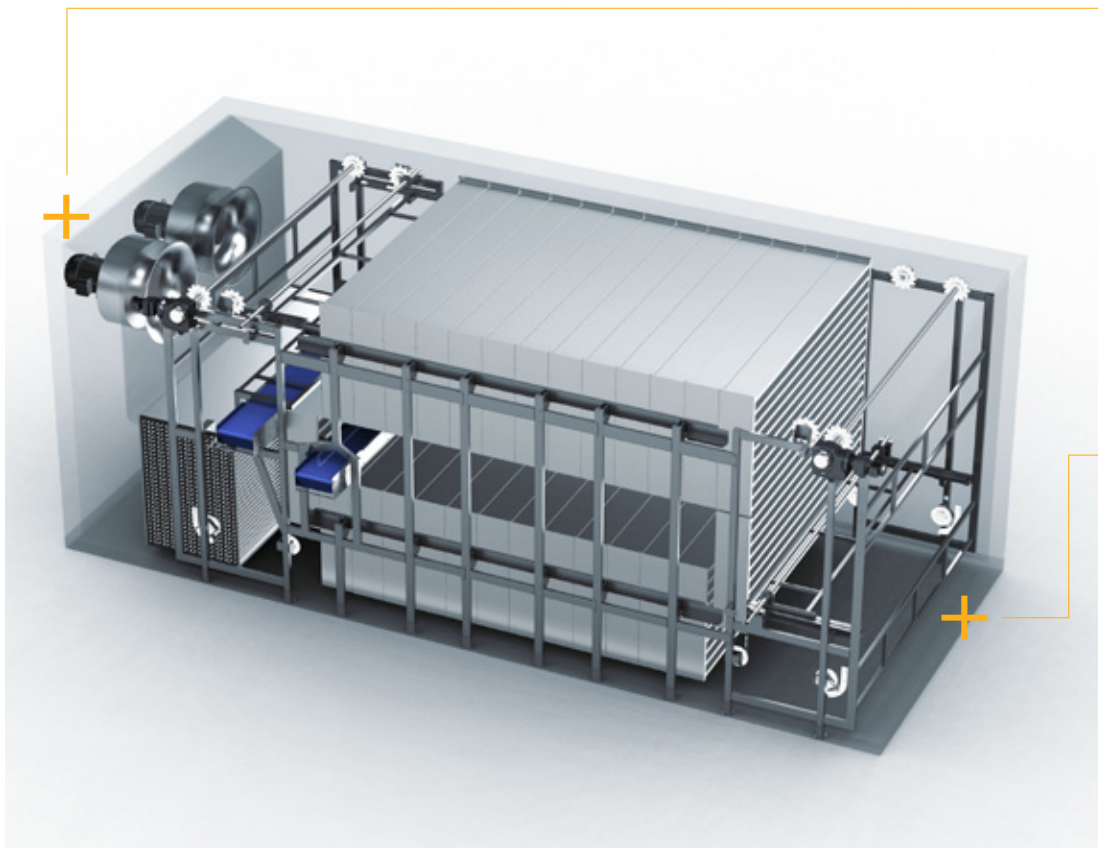

#### + Componentes en movimiento

Los componentes del interior del CF están diseñados para un transporte uniforme de los productos. Esto minimiza la desalineación, la agitación y la vibración del producto mientras mejora la calidad y reduce el daño. Con todas las opciones de construcción de acero inoxidable, incluidas cadenas de rodillos, cojinetes, estructura de soporte y estantes de productos, el CF puede satisfacer las demandas sanitarias más estrictas.

#### + Apto para mantenimiento

Nuestro diseño simplificado, que utiliza menos componentes, reduce el mantenimiento general, lo que ayuda a ofrecer el costo total de propiedad más bajo de la industria.

## INTERIOR

El interior del CF puede terminarse según las especificaciones de cada cliente. Utilizando una caja y un piso integrados opcionales, la construcción de acero inoxidable sin costuras garantiza que el CF pueda superar los requisitos de higiene más extremos.

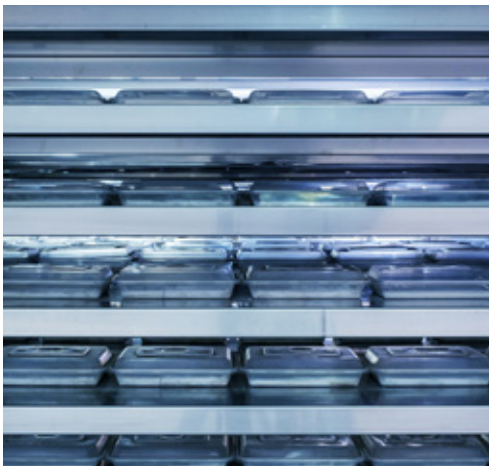

### Flujo de aire de paso múltiple

Con un verdadero contraflujo y flujo de aire horizontal, maximizamos la eficiencia de congelar el producto y permitir la temperatura más uniforme en todo el proceso. Las restricciones mínimas de flujo de aire aumentan la constancia mientras se usa menos energía.

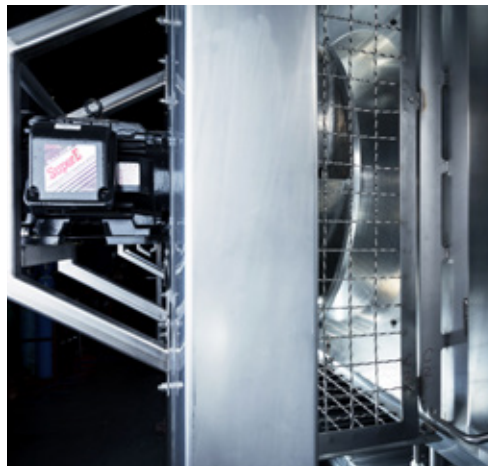

### Motores de ventilador montados externamente

Con motores de ventiladores externos acoplados directamente, eliminamos el mantenimiento constante y las preocupaciones higiénicas de los componentes eléctricos internos. Utilizamos ventiladores centrífugos que generan alta presión estática para un movimiento de aire efectivo en toda la zona de productos.



### Flujo continuo

El CF mantiene los espacios de aire entre los paquetes y se mueven continuamente dentro de la unidad, lo que garantiza una distribución uniforme del aire y la eliminación del calor. Esto minimiza el tiempo de retención y la variación de temperatura entre los productos. La eliminación de los transportadores de entrada y salida también maximiza la productividad de la planta y aumenta la capacidad.



### Diseño de elevador

El elevador está accionado por servomotor, lo que permite la indexación exacta de los portadores para una transferencia sin problemas del producto hacia y desde los estantes del portador. Nuestros ingenieros tienen especial cuidado al especificar los materiales y componentes del elevador para garantizar que puedan proporcionar una larga vida útil en el entorno hostil.



### Controles

El sofisticado programa operativo, refinado a lo largo de muchos años, permite la operación del CF MultiPass™ por parte de una sola persona. Un sistema de servomotores realiza movimientos y posicionamiento precisos del variador. Los sistemas operativos basados en PLC con pantallas HMI fáciles de usar garantizan una larga vida útil con alta confiabilidad. Los sistemas de informes se pueden adaptar a los requisitos de cada cliente.



### Transportista/Estantes

Los portadores y los estantes están diseñados específicamente para cada aplicación. Los puntos de transferencia están especialmente diseñados para garantizar una transición sin problemas de la estructura a los elevadores primarios y de transferencia. Esto elimina la carga nociva de choque en las cadenas del elevador y el sistema de accionamiento y, al mismo tiempo, minimiza el movimiento de los productos en los estantes del transportador.

# Explorar nuestros productos

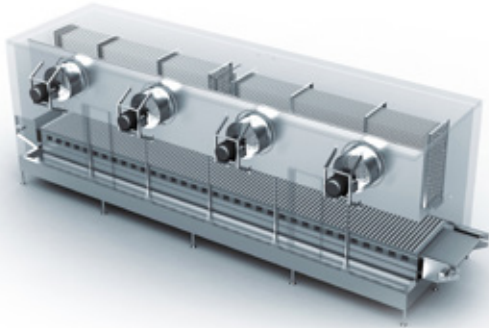

+ Congeladores de impacto

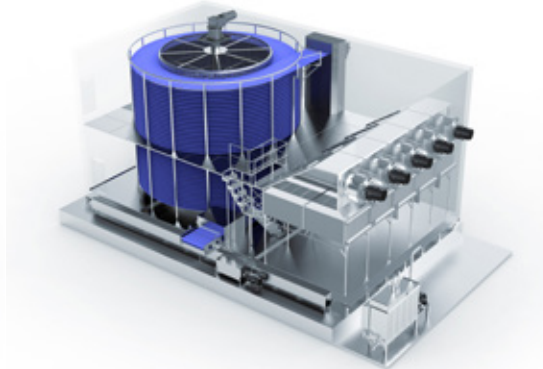

+ Congelador de espiral

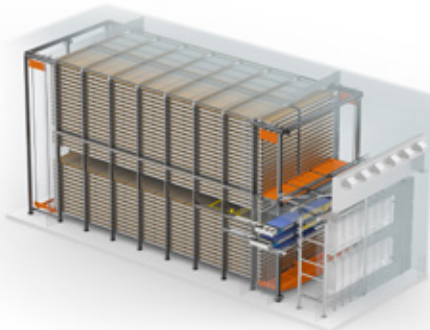

+ Congelador VRM

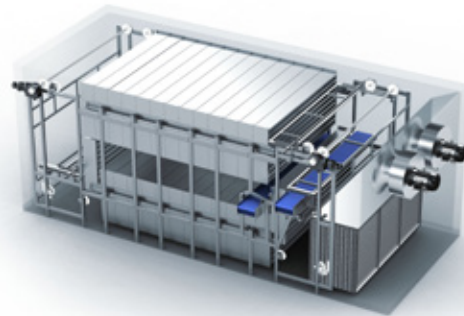

+ Congelador CF MultiPass™



+ Sistema de inmersión en espiral (SIS)™

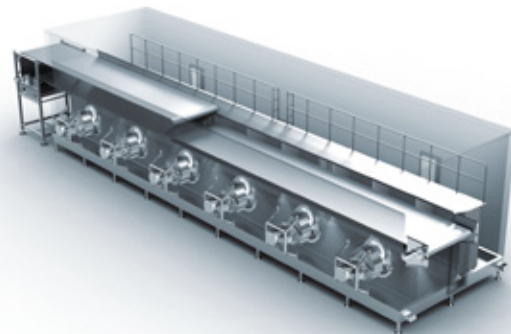

+ Congeladores IQF



## Beneficios clave del Congelador CF MultiPass™

FPS estableció una misión desde el primer día. Marcar la diferencia en la pavimentación de un nuevo estándar en congeladores higiénicos a través de un diseño creativo y soluciones innovadoras. FPS guiará el camino para elevar el nivel.

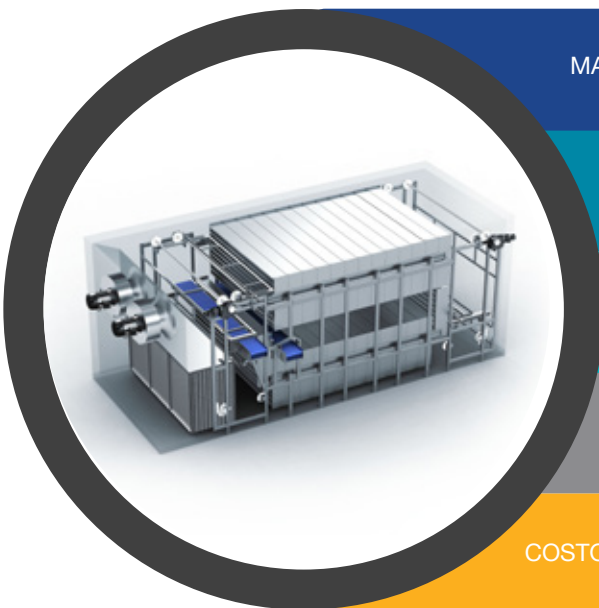

MANO DE OBRA REDUCIDA + MANEJO DE MATERIAL

MAS RAPIDO + CONGELACION/ENFRIAMIENTO HOMOGENEO

MAYOR RENDIMIENTO DEL PRODUCTO

COSTOS DE EMPAQUE REDUCIDOS

COSTOS DE ENERGIA REDUCIDOS



# LAS SOLUCIONES END-TO-END MÁS HIGIÉNICAS DEL MUNDO

**FPS** FOOD  
PROCESS  
SOLUTIONS



**CMP**

## SOLUCIONES DE PRINCIPIO A FIN

Ofrecemos una solución única para satisfacer las necesidades de nuestros clientes. CMP y FPS proporcionan los mejores equipos de congelación y refrigeración de alimentos llave en mano de su clase y las soluciones complementarias de un extremo al otro que garantizan que los productos de nuestros clientes sean gestionados en cada paso del proceso de producción. Además, nuestros especialistas en líneas de proceso le brindan la oportunidad de proporcionarle asistencia de diseño y recomendaciones de equipos para todo el sistema de principio a fin.

Nuestras soluciones integrales están diseñadas para orientar y espaciar el producto mientras se cumple con la tasa de producción. Todos los componentes se incorporan perfectamente a la línea de procesos aprovechando el diseño higiénico innovador, los controles integrados y la fabricación de precisión con un enfoque de ingeniería personalizado para satisfacer las necesidades de nuestros clientes.

Nuestros especialistas en líneas de proceso le brindan la oportunidad de proporcionarle asistencia de diseño para todo el sistema de punta a punta con el fin de incorporar las soluciones de equipos necesarios en las restricciones de planta de nuestros clientes.

## SOLUCIONES COMPLETAS PARA CONGELADOR CF

Además de nuestras soluciones de manipulación a granel, también ofrecemos soluciones de manipulación de bandejas y cajas. Nuestros sistemas de alimentación y descarga para los congeladores CF están diseñados para orientar y posicionar correctamente las bandejas y las cajas mientras se mantienen las tasas de producción. Diseñamos, fabricamos e instalamos los transportadores de manipulación de productos y los sistemas de compuerta para controlar con precisión la velocidad y el flujo, y para garantizar la carga y descarga sin problemas del congelador.

Todas nuestras soluciones de extremo a extremo pueden incluir controles integrados de todos los equipos, incluido el congelador CF, en un panel de control central para un funcionamiento sin problemas. Nuestras soluciones incluyen bandas transportadoras de control de velocidad y acumulación, bandas transportadoras de radio, rectas y de inclinación/descenso, sistemas de fusión y divergencia, sistemas de bandas inteligentes, bandas transportadoras de microrrangos, reductores en espiral, sistemas de acumulación de descenso, estaciones de empaquetado de varios niveles y bandas transportadoras de manipulación de caja completaglaseado, estaciones de paquetes de múltiples niveles y transportadores de cajas vacías y llenas. 9



- + respuesta rápida
- + inventario de piezas grandes
- + personal bien informado
- + opciones de pago

## OPCIONES DE PAGO FLEXIBLES

### Experiencia interna, beneficios mutuos

Dada la alta inversión de capital requerida, FPS puede ayudar a facilitar las opciones de pago preferidas, tales como Pago Estándar de Avance, financiamiento y arrendamiento de equipos a largo plazo, cartas de crédito irrevocables y descuento de L.C. Este servicio único de “una sola ventanilla” proporciona a los clientes facilidad para navegar las distintas opciones de pago y adaptarse mejor a sus necesidades financieras, todo a fin de garantizar el menor costo total de propiedad. Esa es la promesa de FPS.

## CENTROS MUNDIALES DE REPUESTOS Y SERVICIO

### Cualquiera que sea su necesidad, la tenemos cubierta

La experiencia le indica la importancia de un servicio eficiente y que responde: FPS lo tiene cubierto. Nuestra línea directa de soporte las 24 horas lo pone en contacto directo con un técnico del mundo real, no solo con un servicio de respuesta. Con el equipo de servicio de congeladores y el inventario de piezas de repuesto más grande de la industria, el soporte de FPS puede ayudarlo a que su equipo vuelva a la producción con una interrupción mínima.



+ asociaciones

A través de la asociación y la colaboración, construimos éxito

“Creemos que, a través de la colaboración, creamos valor. Cuando Ud. se asocia con nosotros, se une a nuestra familia. Juntos, prometemos establecer nuevos estándares.”

*Jeffrey Chang, Presidente  
FPS Food Process Solutions*

## SEDE CORPORATIVA DE FPS

**OFICINA PRINCIPAL**  
**FPS Food Process Solutions Corp**  
Suite 110, 13911 Wireless Way  
Richmond, BC V6V 3B9  
Canada

**OFICINA DE VENTAS + FABRICACIÓN**  
18388 McCartney Way  
Richmond, BC V6W 0A1  
Canada

T: +1 604 232 4145  
F: +1 604 232 4154  
E: sales@fpscorp.ca

## OFICINAS DE FPS EN EL MUNDO

**Oficina central de EE. UU.**  
**FPS Food Process Solutions  
(USA) Inc.**  
2600 Nodular Dr.  
Saginaw, MI 48601, USA

T: +1 989 725 5230  
E: sales@fpscorp.ca

**Centro de piezas y servicio de EE. UU.**  
**FPS Food Process Solutions  
(USA) Inc.**  
7482 Dixie Hwy  
Bridgeport, MI 48722, USA

T: +1 989 725 5230  
E: sales@fpscorp.ca

**EUROPA**  
**FPS Food Process Solutions  
Europe B.V.**  
Stanleyweg 12  
4462 GN Goes  
The Netherlands

T: +31 113 288 800  
E: sales@fpseurope.eu

**LATINOAMÉRICA**  
**FPS Brasil Industria E Comercio De  
Equipamentos Ltda**  
Avenida 9 de Julho, 3405, Sala 706  
Jardim Paulista, Jundiaí, São Paulo  
13208-056, Brazil

T: +55 11 2448 4974  
E: sales@fpscorp.com.br

**FPS Food Process Solutions  
(Mexico) Ltd.**  
Titanio #202, Colonia Terrapark 1  
Santa Catarina, Nuevo Leon  
Mexico 66367

T: +52 81 1022 2992  
E: saleslatam@fpscorp.mx

**CHINA**  
**FPS Food Process Solutions  
(Zhongshan) Co., Ltd.**  
富浦思食品设备（中山）有限公司  
No.5 Daxin Road, Southern District,  
Zhongshan, Guangdong 528400 China  
中国广东省中山市南区大新路5号

T: +86 0760 88920566  
E: sales@fpscorp.cn

**SUDESTE ASIÁTICO**  
**FPS Food Process Solutions  
(Thailand) Ltd.**  
No. 160 Moo 11, Bangplakot Sub-District  
Ongkharak District, Nakhon Nayok Province  
26120, Thailand

E: sales@fpscorp.co.th

**AUSTRALASIA**  
**FPS Food Process Solutions  
(NZ) Ltd.**  
Unit 1, 20 Sylvia Park Road, Mount  
Wellington, Auckland 1060 New Zealand

T: +64 9 918 5560  
E: sales@fpscorp.co.nz