

Os congeladores mais higiênicos do mundo

+ Congeladores Spiral

- + higiene
- + inovação
- + parcerias
- + eficiência
- + serviço
- + qualidade

## QUEM SOMOS

### Sobre a FPS

A FPS Food Process Solutions é líder global em equipamentos para congelamento e resfriamento de alimentos. Fornecemos sistemas inovadores para garantir a mais alta eficiência e atender às demandas sanitárias mais rigorosas. Esses fatores se transformam em qualidade superior dos alimentos, redução do custo total de propriedade e maximização dos lucros.



15+  
unidades no mundo



650+  
funcionários



450+  
instalações



### **Personalização por meio da colaboração**

Acreditamos na construção de parcerias de longo prazo com nossos clientes. Ouvimos cada uma de suas necessidades e preocupações exclusivas, e as incorporamos ao seu design de congelador e refrigerador. De produtos básicos embalados a alimentos sensíveis e prontos para consumo, nossos designs personalizados garantem que seu equipamento seja otimizado para cada aplicação.

### + Compartimento soldado de aço inoxidável

Nosso gabinete robusto e totalmente soldado é fabricado com aço inoxidável de calibre pesado e isolamento com poliuretano de alta densidade. Esta construção elimina pontos perigosos de abrigo de bactérias, e a tarefa contínua de inspecionar e calafetar as juntas do painel.

Nossas juntas de painel flexíveis têm soldas TIG contínuas, para garantir superfícies lisas e seguras para alimentos e permitir a expansão e contração durante as mudanças de temperatura.



### + Limpeza no local (Clean-In-Place, CIP) com recirculação

Nosso CIP integrado, com calço compacto, permite limpeza completa, repetível e consistente do congelador, com o mínimo de consumíveis, mão de obra e energia. O conceito de lava-louças, com recirculação e pasteurização, maximiza a higiene do congelador.

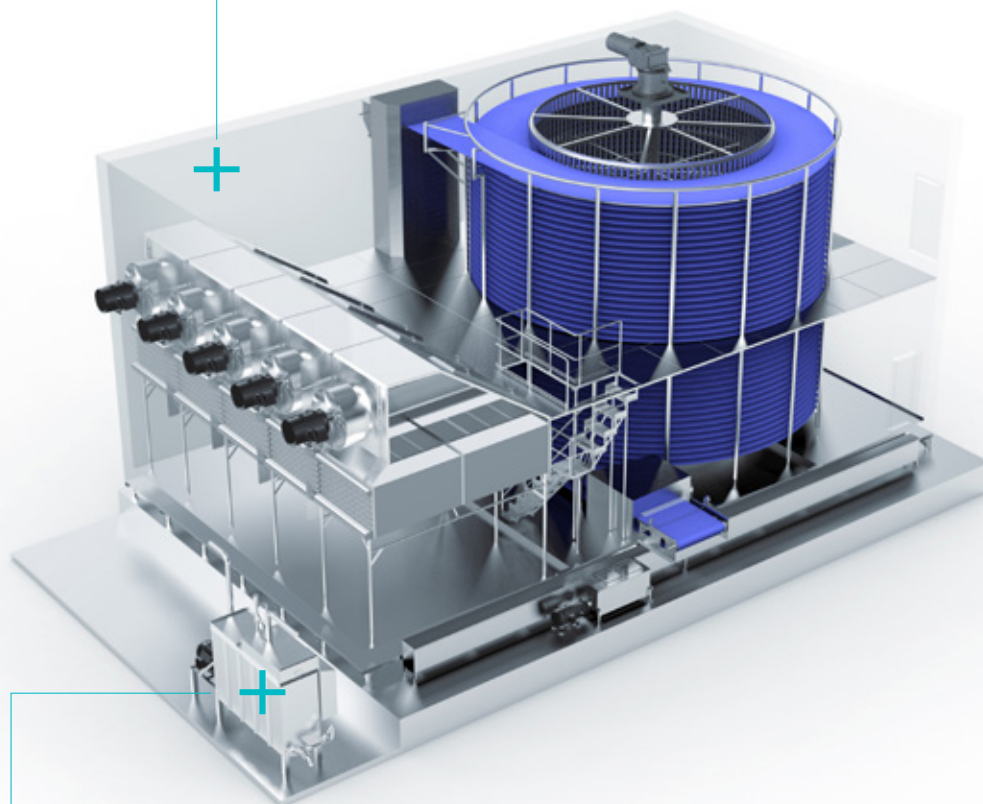

## EXTERIOR

A importância do design higiênico nos levou a pensar literalmente fora da caixa. Um sistema soldado de parede e piso, especialmente projetado, incorpora uma estrutura de suporte permitindo que motores e caixas de engrenagens sejam montados na parte externa do gabinete. Isso não apenas protege os componentes contra o ambiente interno agressivo, estendendo sua vida útil, como também elimina muitos componentes auxiliares, como conduítes e caixas de junção, o que melhora muito a capacidade de limpeza. Este projeto revolucionário reduz o custo total de propriedade, melhorando o tempo de atividade e reduzindo os custos com manutenção e energia.

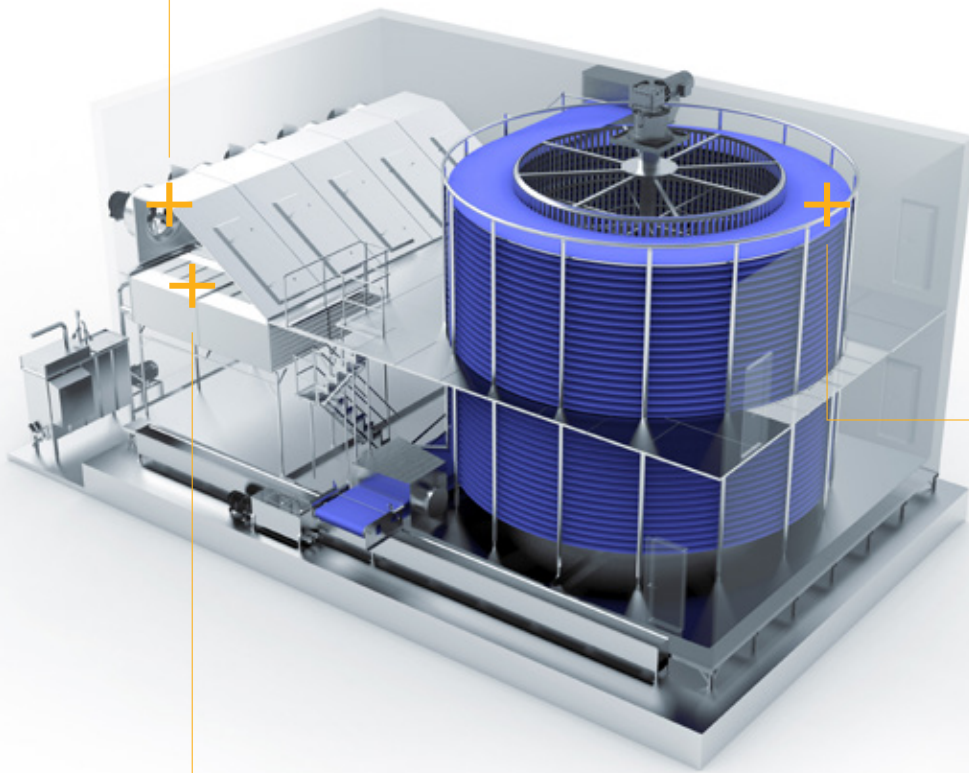

#### + Sistema de degelo SynchroSD™

Para operação prolongada, nosso sistema de descongelamento sequencial garante operação perfeita, sem afetar o desempenho do congelador e a qualidade do produto. Com o controle preciso do fluxo de ar, o produto está sempre na mesma temperatura e velocidade do ar, garantindo consistência durante toda a produção. A eliminação de grelhas sujas de proteção das bobinas aumenta a eficiência energética e a higiene do equipamento.

#### + Correia transportadora

Oferecemos uma gama de correias transportadoras em aço inoxidável e materiais de acetal, em baixa tensão e com acionamento direto. De soluções compactas de autoempilhamento Intralox aos primeiros sistemas DirectDrive de 1,82 m (72 polegadas) do setor, a FPS tem a melhor solução para sua aplicação.

#### + Bobinas para evaporador de alto desempenho

Nossos evaporadores projetados sob medida são oferecidos em diversos materiais de aletas, incluindo alumínio, aço inoxidável ou cuproníquel antimicrobiano. Combinamos o tubo de aço inoxidável com o refrigerante escolhido, seja NH4, Freon ou CO2. Aletas com espaçamento variável e para serviço pesado permitem acúmulo de gelo e durabilidade.

## INTERIOR

Nosso foco na higiene pode ser visto nos detalhes das técnicas de montagem da FPS, como soldagem contínua, para eliminar estruturas de suporte aparafusadas, remoção de suportes ocultos ou angulares, que são difíceis de limpar, e a elevação da estrutura interna acima do chão, para evitar que detritos fiquem presos sob o suporte. Também nos esforçamos para minimizar a área de superfície total e os componentes dentro do congelador. Isso deixa o acesso mais fácil e seguro para manutenção e inspeção, melhorando o fluxo de ar e a limpeza. Esses pequenos detalhes criam grandes economias para nossos clientes.



### Projeto de motor e acionamento externos

Com motores externos diretamente acoplados a ventoinhas e sistemas de acionamento de tambores, eliminamos a manutenção constante e as preocupações higiênicas dos componentes elétricos internos. Apoiado por nosso inovador design de estrutura suspensa, o alinhamento entre o tambor e o inversor é sempre preciso, garantindo uma espiral de operação suave.



### Piso de aço inoxidável soldado

Nosso piso com design de banheira é isolado com poliuretano e moldado com inclinações compostas, para obter uma drenagem eficaz e evitar o acúmulo de água. Uma superfície antiderrapante permite acesso seguro ao interior da unidade. A estrutura do piso integra rebites sólidos para soldagem à estrutura de suporte interno.



### Painel de controle IntelliSolutions

Nossos controles de tela sensível ao toque, baseados em PLC, são facilmente utilizados com níveis de acesso personalizáveis e programação de receitas. Com várias ferramentas de diagnóstico e registro de tendências, os problemas podem ser facilmente resolvidos, o que pode ser melhorado com nossos serviços remotos de monitoramento e solução de problemas.



### Estrutura de suporte interno

Com a construção em aço inoxidável SS304, a estrutura interna é projetada para reduzir superfícies planas horizontais, e utiliza estruturas redondas preenchidas para evitar o acúmulo de água. A tubulação CIP é integrada à estrutura de suporte, reduzindo superfícies que exigem limpeza e energia para resfriar o excesso de material.



### Design higiênico otimizado

Alcançado pelo foco nos detalhes. Soldagem TIG lisa, superfícies inclinadas, quantidade mínima de juntas e de parafusos, com espaçadores usados quando necessário. Estruturas ocas são completamente eliminadas com nosso inovador projeto de estrutura. Superfícies e componentes desnecessários são eliminados de dentro do equipamento.



### Fluxo de ar com alto desempenho

Nosso fluxo de ar horizontal foi projetado tendo em mente o desempenho e a higiene. Com defletores de ar minimizados, um fluxo de ar horizontal eficaz é obtido pela queda de pressão mínima e o resfriamento eficiente do produto. Com o software mais recente em modelagem de fluxo de ar 3D, os projetos de fluxo de ar são cuidadosamente ajustados.

# O sistema CIP System



## SISTEMA DE RECIRCULAÇÃO CIP DA FPS, COM PASTEURI- ZAÇÃO

- + Conceito de limpeza de lava-louças
- + Recirculação com filtragem e aquecimento automático de água
- + Múltiplas zonas de limpeza, com tempos de lavagem e imersão individuais
- + Tanque Compacto com filtro, aquecimento e bomba de alto volume
- + Cuba de balanceamento com filtro bruto e bomba de retorno
- + Opção de pasteurização completa do congelador

## VANTAGENS DO SISTEMA CIP FPS

- + Capacidade de limpar com temperaturas mais altas e produtos químicos mais agressivos do que a limpeza manual
- + Impacto máximo da água, com consumo e tempo mínimos
- + A limpeza pode começar quando a produção termina, sem descongelar, economizando tempo valioso
- + Redução de custos com uso eficiente de energia e produtos químicos
- + Resultados consistentes e repetíveis com o mínimo de trabalho, melhorando a segurança
- + Limpeza e pasteurização completas do congelador garantem que os alimentos não sejam contaminados por bactérias



## Principais benefícios do FPS Spiral

A FPS definiu uma missão desde seu primeiro dia. Fazer a diferença ao criar um novo padrão em congeladores higiênicos, por meio de design criativo e soluções inovadoras. Ao abrir caminho, a FPS eleva o nível.

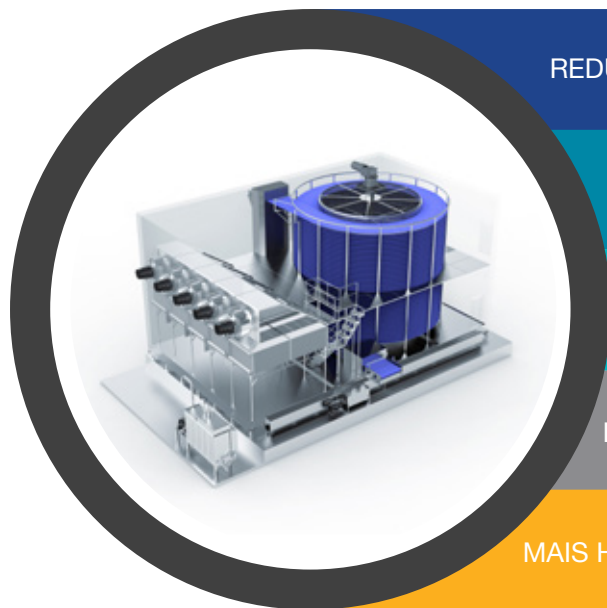

REDUÇÃO DO CONSUMO DE ENERGIA

REDUÇÃO DOS CUSTOS DE MANUTENÇÃO

MAIOR RENDIMENTO DO PRODUTO

LIMPEZA MAIS RÁPIDA E EFICIENTE

MAIS HIGIÊNICO = SEGURANÇA ALIMENTAR



# AS SOLUÇÕES DE PONTA A PONTA MAIS HIGIÊNICAS DO MUNDO

**FPS** FOOD  
PROCESS  
SOLUTIONS

+

**CMP**

## SOLUÇÕES DE PONTA A PONTA

Oferecemos uma solução completa para atender às necessidades de nossos clientes. A CMP e FPS fornecem os melhores equipamentos prontos para congelamento e resfriamento de alimentos, além de soluções complementares de ponta a ponta, garantindo que os produtos dos nossos clientes sejam gerenciados em todas as etapas do processo de produção.

Nossas soluções de ponta a ponta são projetadas para orientar e espaçar produtos, sem deixar de atender à taxa de produção. Todos os componentes são perfeitamente incorporados à linha de processo, aproveitando os inovadores design higiênico, controles integrados e fabricação de precisão, com abordagem de engenharia para atender às necessidades de nossos clientes.

Nossos especialistas em linha de processo apreciam a oportunidade de prestar assistência de layout para todo o sistema, incorporando as soluções de equipamentos necessárias às restrições da fábrica de nossos clientes.

## SISTEMAS DE ALIMENTAÇÃO + DESCARGA DO CONGELADOR EM ESPIRAL

Nossos sistemas de alimentação e descarga para congeladores em espiral foram projetados para orientar, posicionar e manter adequadamente a taxa de produção no congelador, bem como na descarga para alimentação posterior. Podemos incorporar controles de todas as soluções de ponta a ponta, incluindo o congelador espiral, no mesmo painel.

Nossas soluções são higienicamente projetadas e incluem: lixeiras inclináveis, transportadores de funil com fluxo uniforme, transportadores sanitários, sistemas de mescla e desvio, agitadores de polarização, correias inteligentes, transportadores em espiral, estações de transporte para diversos funcionários, transferências via funil, transportadores de pequena envergadura, redutores em espiral, calhas em espiral, transportadores para revestimento, estações de embalagem com diversas camadas e transportadores de caixa vazias e cheias.



- + resposta rápida
- + grande estoque de peças
- + equipe especializada
- + opções de pagamento

## OPÇÕES DE PAGAMENTO FLEXÍVEIS

### Experiência interna, benefícios mútuos

Dado o alto investimento de capital necessário, a FPS pode facilitar com opções de pagamento preferenciais, como pagamento progressivo padrão, financiamento e leasing de equipamentos a longo prazo, cartas de crédito irrevogáveis e desconto de carta de crédito. Esse exclusivo serviço completo oferece tranquilidade aos clientes para analisar as várias opções de pagamento, encontrando a que melhor atende às suas necessidades financeiras – tudo para garantir o menor custo total de propriedade. Essa é a promessa FPS.

## CENTROS GLOBAIS DE PEÇAS E SERVIÇOS

### Seja qual for a necessidade, nós não lhe deixamos na mão

A experiência lhe mostra a importância de um serviço eficiente e responsivo, e a FPS não lhe deixa na mão. Nossa linha direta de suporte 24 horas coloca você em contato direto com um técnico do mundo real, não um serviço de atendimento. Com a maior equipe de serviço de congeladores e o maior estoque de peças de reposição do setor, o suporte da FPS ajuda a colocar seu equipamento de volta em produção com o mínimo de interrupção.



parcerias

Construímos o sucesso por meio de parceria e colaboração

“Acreditamos que criamos valor por meio da colaboração. Ao fazer parceria conosco, você se junta à nossa família. Juntos, prometemos estabelecer novos padrões”.

*Jeffrey Chang, Presidente  
FPS Food Process Solutions*

## SEDE CORPORATIVA DA FPS

**MATRIZ**  
**FPS Food Process Solutions Corp**  
Suite 110, 13911 Wireless Way  
Richmond, BC V6V 3B9  
Canada

**ESCRITÓRIO DE VENDAS + FÁBRICA**  
18388 McCartney Way  
Richmond, BC V6W 0A1  
Canada

T: +1 604 232 4145  
F: +1 604 232 4154  
E: sales@fpscorp.ca

## ESCRITÓRIOS GLOBAIS DA FPS

**Matriz nos EUA**  
**FPS Food Process Solutions  
(USA) Inc.**  
2600 Nodular Dr.  
Saginaw, MI 48601, USA

T: +1 989 725 5230  
E: sales@fpscorp.ca

**Centro de peças e serviços nos EUA**  
**FPS Food Process Solutions  
(USA) Inc.**  
7482 Dixie Hwy  
Bridgeport, MI 48722, USA

T: +1 989 725 5230  
E: sales@fpscorp.ca

**EUROPA**  
**FPS Food Process Solutions  
Europe B.V.**  
Stanleyweg 12  
4462 GN Goes  
The Netherlands

T: +31 113 288 800  
E: sales@fpseurope.eu

**AMÉRICA LATINA**  
**FPS Brasil Industria E Comercio De  
Equipamentos Ltda**  
Avenida 9 de Julho, 3405, Sala 706  
Jardim Paulista, Jundiaí, São Paulo  
13208-056, Brazil

T: +55 11 2448 4974  
E: sales@fpscorp.com.br

**FPS Food Process Solutions  
(Mexico) Ltd.**  
Titanio #202, Colonia Terrapark 1  
Santa Catarina, Nuevo Leon  
Mexico 66367

T: +52 81 1022 2992  
E: saleslatam@fpscorp.mx

**CHINA**  
**FPS Food Process Solutions  
(Zhongshan) Co., Ltd.**  
富浦思食品设备（中山）有限公司  
No.5 Daxin Road, Southern District,  
Zhongshan, Guangdong 528400 China  
中国广东省中山市南区大新路5号

T: +86 0760 88920566  
E: sales@fpscorp.cn

**SUDESTE ASIÁTICO**  
**FPS Food Process Solutions  
(Thailand) Ltd.**  
No. 160 Moo 11, Bangplakot Sub-District  
Ongkharak District, Nakhon Nayok Province  
26120, Thailand

E: sales@fpscorp.co.th

**AUSTRALÁSIA**  
**FPS Food Process Solutions  
(NZ) Ltd.**  
Unit 1, 20 Sylvia Park Road, Mount  
Wellington, Auckland 1060 New Zealand

T: +64 9 918 5560  
E: sales@fpscorp.co.nz